

## PLATE-FORME ÉLÉVATRICE MONTE-VOITURES ACCOMPAGNÉES

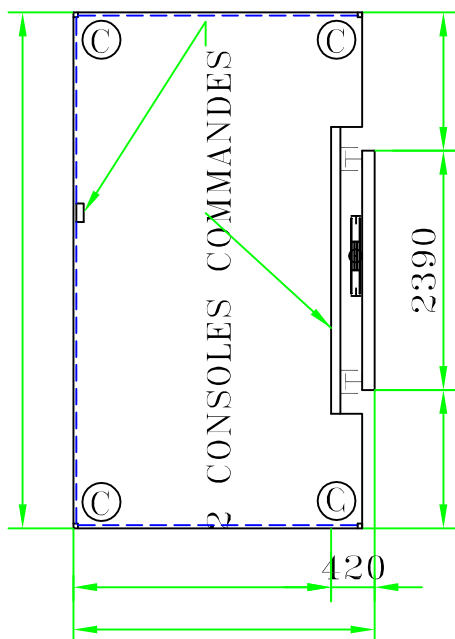
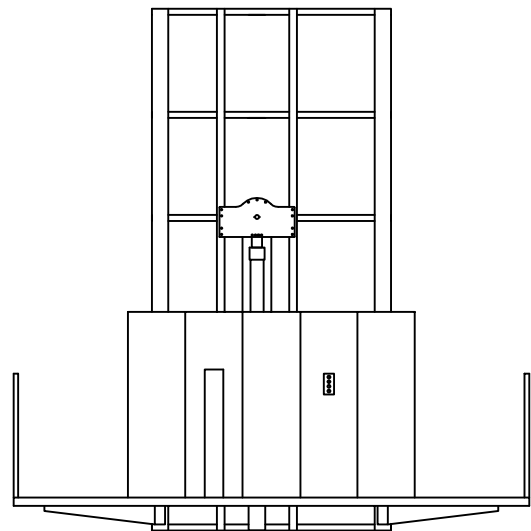
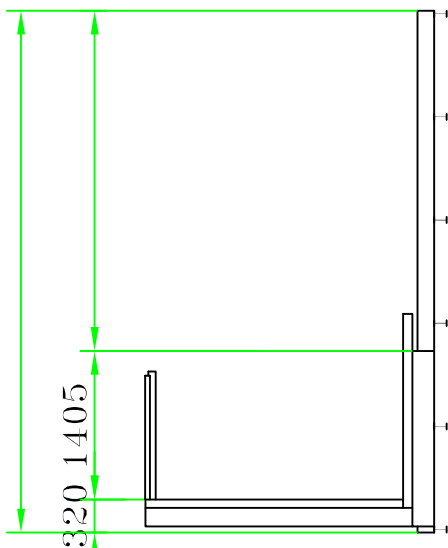

### CARACTÉRISTIQUES GÉNÉRALES:

CHARGE: 2500 Kg

COURSE: \_\_\_\_\_ mm

N° NIVEAUX: \_\_\_\_\_

VIT. MAX: 0.15 m/s --- PUISSANCE 7.5 CV III 380V

MÉSURES PLATE-FORME: (F) \_\_\_\_\_ x (l) \_\_\_\_\_

FLEXIBLE HYDRAULIQUE L= \_\_\_\_\_ m

VÉRIN: Ø 100 x \_\_\_\_\_

POULIES: 3 x Ø280 SC --- Câbles: 3 x Ø14

HUILE:

INST. ÉLÉCT. PREMONTÉE:

CONTROL PORTES:  \_\_\_\_\_ Unités

Ⓢ 3 CELLULES PHOTOÉLECTRIQUES

PATTES: \_\_\_\_\_

TEL. ÉMERG. TYPE SAR:

TÉLÉCOMMANDE:  \_\_\_\_\_ Unités

ALTERNATEUR DIESEL POUR ÉMÉRGENCES:

### PORTES:

BATTANTES MANUELLES 2 FEUILLES:

AUTRES: \_\_\_\_\_

QUANTITÉ \_\_\_\_\_

P. LIVRE x HAUTEUR

\_\_\_\_\_ x \_\_\_\_\_ DR:  GAU:  (COTÉ SERRURE)

CAME MOBILE (190V):  \_\_\_\_\_

CONSOLES COMANDE PORTES:  \_\_\_\_\_

Obs. \_\_\_\_\_

Validité devis 1 mois

Adresse e-mail

Delai livraison

Date acceptation client

Signature