

**DIFUSION**  
**HIORAUCA**  s.a.

Polígono Indus. Vilamalla  
c/ Garbí, 21-23  
17469 VILAMALLA Tels. (972) 52.50.12  
(Girona) - España Fax (972) 52.54.77

DEVIS

COMMANDE

N°

Date

CLIENT

Att. M.

Ref.

**PLATE-FORME ÉLÉVATRICE MIXTE POUR 2500 Kg MODÈLE DHX**

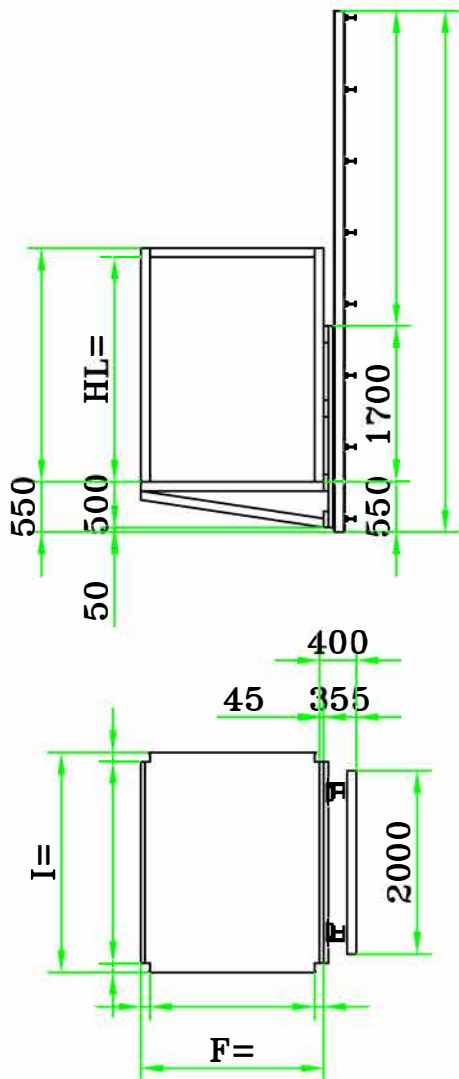

**CARACTÉRISTIQUES GÉNÉRALES:**

CHARGE: 2500 Kg

COURSE: \_\_\_\_\_ mm

N° NIVEAUX: \_\_\_\_\_

VIT. MÁX: 0.15 m/s --- PUISSANCE 7.5 HP III 380V

MESURES EXT. CABINE: (P) \_\_\_\_\_ x (l) \_\_\_\_\_

HAUTEUR EXT DE CABINE: \_\_\_\_\_

PASSAGE LIBRE CABINE: LARG. \_\_\_\_\_ x HAUT. \_\_\_\_\_

FLEXIBLE HYDR. L= \_\_\_\_\_ m

VÉRIN: Ø 100 x \_\_\_\_\_

POULIES: 3 x Ø280 SC --- Câbles: 3 x Ø14

HUILE:

PRÉCABLAGE ELECTRIQUE:

RIDEAUX PHOTOÉLECTRIQUES:  UNT. : \_\_\_\_\_

PATTES:

TAQUETS BLOQUEURS:

CHARRIOT ET BASE GALVANIZÉES

**DÉCORATION:**

TOIT AVEC LEDS ET ÉMÉRGENCE

INOX:  EPOXY RAL 7032:

PANNEAUX LATÉRALES DE LA CABINA

INOX:  EPOXY RAL 7032:

SOL EN TÔLLE STRIÉE

INOX:  EPOXY RAL 7016:

PROFILS (POTEAUX, PLYNTHES, LINTEAUX, ...)

INOX:  EPOXY RAL 7032:

**PORTES:**

BATTENTES MANUELLES DE 2FEUILLES:  QUANTITÉ \_\_\_\_\_ PL x HL \_\_\_\_\_ x \_\_\_\_\_ DR:  GAU:  (côté serrure)

AUTRES: \_\_\_\_\_

CAME MOBILE (190V):  \_\_\_\_\_

PLAQUES D'APPEL PALIER:  \_\_\_\_\_

SERRURES ÉLECTRIQUES:  \_\_\_\_\_

Obs. \_\_\_\_\_

**Validité offre: 1 mois**

**Prix**

**€uros**

**TRANSPORT**

Email du client

Signature

Date acceptation client