

**DIFUSION**  
**HIORAUICA** *LLUIS* s.a.

Polígono Indus. Vilamalla  
c/ Garbí, 21-23  
17469 VILAMALLA Tels. 0034 972 52.50.12  
(Girona) - España Fax. 0034 972 52.54.77

DEVIS

COMMANDE

N°

Date

CLIENT

Att. Sr.

Ref.

**PLATE-FORME ÉLÉVATRICE HYDRAULIQUE INDUSTRIELLE**

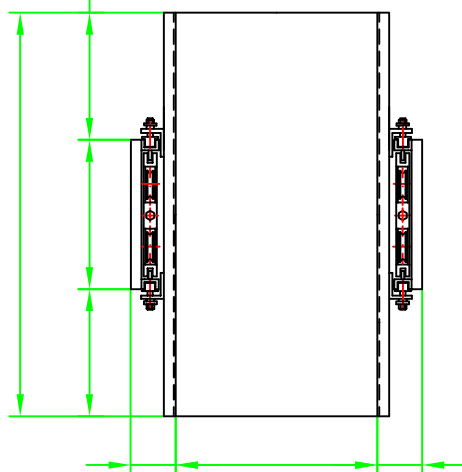
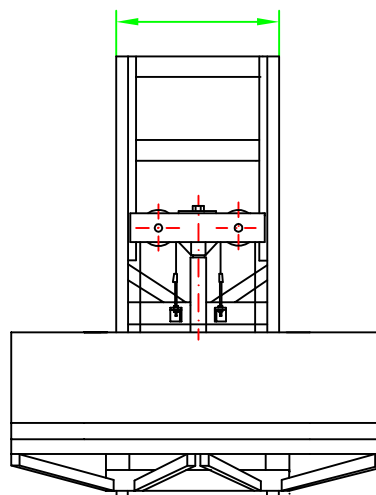
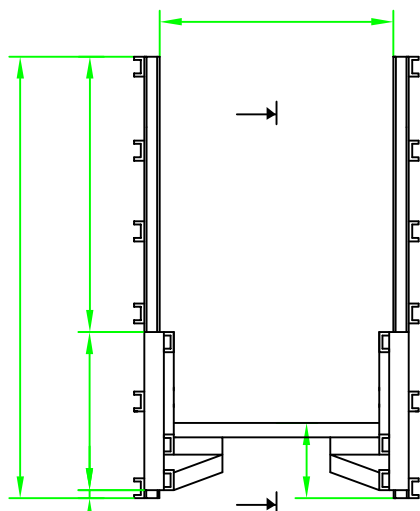

**CARACTÉRISTIQUES GÉNÉRALES:**

CHARGE: \_\_\_\_\_ Kg  
 COURSE: \_\_\_\_\_ mm  
 N° NIVEAUX: \_\_\_\_\_  
 VITESSE (m/s): 0.10  0.15  — 2 VITESSES   
 PUISSANCE: \_\_\_\_\_ CV — DÉBIT: \_\_\_\_\_ l/min  
 MÉSURES PLATE-FORME: (F) \_\_\_\_\_ x (l) \_\_\_\_\_  
 FLEXIBLE HYDRAULIQUE L= \_\_\_\_\_ m  
 COURANT: II 220V  III 220V  III 380V   
 VÉRIN: Ø \_\_\_\_\_ x \_\_\_\_\_  
 POULIES: Ø \_\_\_\_\_ - \_\_\_\_\_ — CÂBLES: \_\_\_\_\_ Ø \_\_\_\_\_

**OPTIONS:**

TAQUETS BLOQUEURS: <input type="checkbox"/>	ROBINET D'ARRÊT: <input type="checkbox"/>	FINITIONS SPÉCIALES
ROULLETTES LATÉRALES: <input type="checkbox"/>	HUILE: <input type="checkbox"/>	GALVANISÉ: (Part structurelle) <input type="checkbox"/>
PARALEX: <input type="checkbox"/>	INST. ELÉCT. PREMONTÉE: <input type="checkbox"/>	INOX: (Sol et protections) <input type="checkbox"/>
PATTES: _____ <input type="checkbox"/>		AXE-ROULLETTES-POULIES EN INOX: <input type="checkbox"/>

**PORTES:**

	QUANTITÉ	P. LIVRE	x	HAUTEUR	
BATTANTES MANUELLES 1 FEUILLE: <input type="checkbox"/>	_____	_____	x	_____	DR: <input type="checkbox"/> GAU: <input type="checkbox"/> (EN TIRANT)
BATTANTES MANUELLES 2 FEUILLES: <input type="checkbox"/>	_____	_____	x	_____	DR: <input type="checkbox"/> GAU: <input type="checkbox"/> (COTÉ SERRURE)
CAME MOBILE (190V): <input type="checkbox"/>	_____	_____			CONSOLES COMANDE PORTES: <input type="checkbox"/> _____

Obs. \_\_\_\_\_

**Validité devis 1 mois**

Adresse e-mail

Date livraison

Date acceptation client

Signature